



## PAROWNIK ELEKTRYCZNY LPG Typ Feed-out LPG Electric vaporizer Eex-d

**150 kg/h** kod 1.01.19

**200 kg/h** kod 1.01.21



Pojemność wodna 180 lt. - *water contained*

Wlot LPG DN 15 - *inlet lpg*

Wylot LPG DN 25 - *outlet lpg*

Waga 190 kg - *weight*

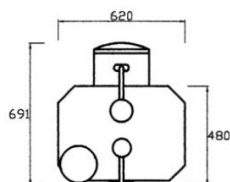
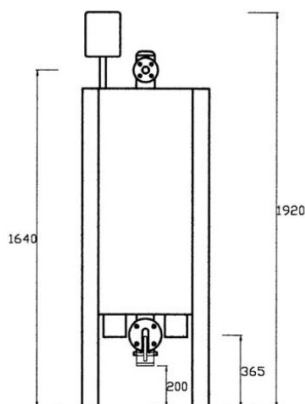

### AKCESORIA - ACCESSORIES

Manometr Ø 60 25 bar - *manometer*

Zawór bezpieczeństwa 1/2" 18 bar - *safety valve*

Termometr - 20 + 120 °C - *thermometer*

Naczynko wyrównawcze - *water expansion pot*

Filtr - *filter*

Zawór kulowy DN 15 PN 40 - *ball valve*

Grzałka elektryczna EExd 8 kw  
(3 szt. 150 kg/h)  
(4 szt. 200 kg/h) - *electrical resistance*

Połączenia Eex-d - *Eex-d connections*